

Ramka do mocowania krutek SHR do kanałów prostokątnych

SHR-RM



Opis

Ramka montażowa SHR-RM dopasowana jest rozmiarem do krutek SHR które montowane są za pomocą specjalnych klipsów w kształcie litery S. Wywinięta krawędź służy do mocowania króćca do płaszczyzny wentylacyjnego przewodu prostokątnego.

Dostępne materiały – przykład oznaczenia

SHR-RM-...-... - blacha ocynkowana
 SHR-RM-K-...-... - blacha kwasoodporna 1.4301/304
 SHR-RM-K-...-... -316L - blacha kwasoodporna 1.4404/316L
 SHR-RM-A-...-... - blacha aluminiowa

Przykład oznaczenia

Kod produktu: **SHR-RM - aaa - bbb**

typ
 A wymiar
 B wymiar

Wymiary

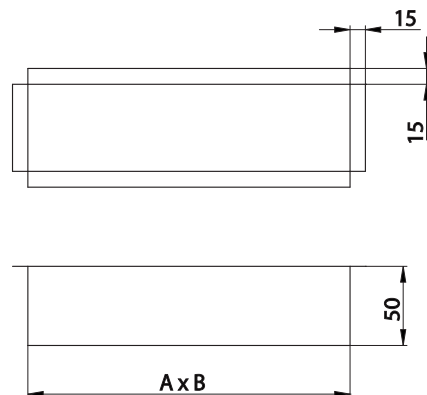

Kod	Wymiar A x B [mm]	Powierzchnia [m ²]
SHR-RM-200-100	200x100	0,020
SHR-RM-200-150	200x150	0,030
SHR-RM-200-200	200x200	0,040
SHR-RM-225-125	225x125	0,028
SHR-RM-225-75	225x75	0,017
SHR-RM-250-150	250x150	0,038
SHR-RM-250-200	250x200	0,050
SHR-RM-250-250	250x250	0,063
SHR--RM-300-100	300x100	0,030
SHR-RM-300-150	300x150	0,045
SHR-RM-300-200	300x200	0,060
SHR-RM-325-125	325x125	0,041
SHR-RM-325-225	325x225	0,073
SHR-RM-400-200	400x200	0,080
SHR-RM-400-250	400x250	0,100
SHR-RM-400-300	400x300	0,120
SHR-RM-425-125	425x125	0,053
SHR-RM-425-225	425x225	0,096
SHR-RM-500-200	500x200	0,100
SHR-RM-500-250	500x250	0,125
SHR-RM-500-300	500x300	0,150
SHR-RM-525-125	525x125	0,066
SHR-RM-525-225	525x225	0,118
SHR-RM-600-150	600x150	0,090
SHR-RM-600-200	600x200	0,120
SHR-RM-600-250	600x250	0,150
SHR-RM-625-125	625x125	0,078
SHR-RM-625-225	625x225	0,141